

C 一般男子 (1)

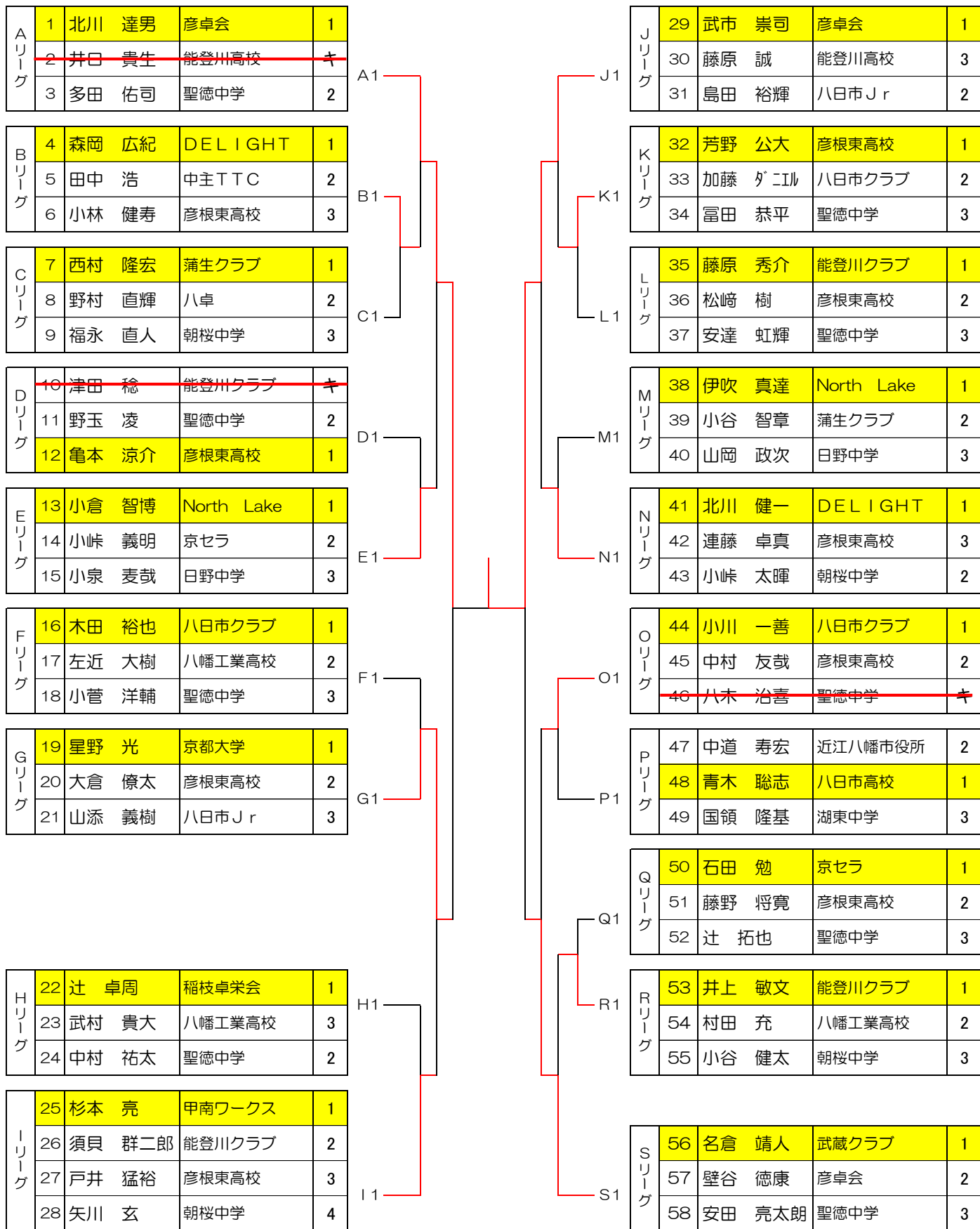

決勝戦

29	武市 崇司	彦卓会
----	-------	-----

104	中山 清司	大阪ナイトクラブ
-----	-------	----------

C 一般男子 (2)

Tリーグ	59	手原 義己	彦卓会	1
	60	日足 祐介	彦根東高校	2
	61	青柳 星哉	聖徳中学	3

Uリーグ	62	安田 貴裕	近江八幡市役所	1
	63	山村 真哉	能登川高校	3
	64	町釋 真	朝桜中学	2

Vリーグ	65	川嶋 元気	DELIGHT	1
	66	村地 知春	八日市高校	2
	67	辻川 雄基	聖徳中学	3

Wリーグ	68	谷 智之	能登川クラブ	1
	69	清水 一樹	彦根東高校	2
	70	藺田 直希	八日市クラブ	3

Xリーグ	71	山中 肇	蒲生クラブ	1
	72	森田 秀樹	North Lake	2
	<del>73</del>	<del>山梶 友揮</del>	<del>八日市Jr</del>	<del>キ</del>

Yリーグ	74	中川 智弘	中主TTC	1
	75	大野 雅輝	八幡工業高校	2
	76	富永 将司	聖徳中学	3

Zリーグ	77	渡辺 健	彦卓会	1
	78	北川 貴大	彦根東高校	2
	79	門坂 彪雅	日野中学	3

AAリーグ	80	李 泰行	武蔵クラブ	1
	81	中西 善信	DELIGHT	2
	82	田中 篤同	能登川高校	3

ABリーグ	83	脇 竜也	八日市クラブ	1
	84	荒川 賢三	彦根東高校	2
	85	入江 直人	朝桜中学	3

ACリーグ	86	山本 直樹	彦卓会	1
	87	増田 英和	能登川クラブ	2
	88	黄地 悠貴	聖徳中学	3

ADリーグ	89	堀田 久幸	京セラ	1
	90	大野 拓海	聖徳中学	3
	91	河野 智大	彦根東高校	2

AEリーグ	92	寺倉 直隆	North Lake	1
	93	池田 正男	能登川高校	2
	94	藤林 治基	朝桜中学	3

AFリーグ	95	岩谷 康州	八日市クラブ	1
	96	古川 晴基	彦根東高校	2
	97	井戸本 優人	聖徳中学	3

AGリーグ	98	片岡 義貴	DELIGHT	1
	99	平野 鉄馬	八幡工業高校	3
	100	仲上 昂希	日野中学	2

AHリーグ	101	橋本 隆司	能登川クラブ	1
	102	山本 寛治	彦根東高校	2
	103	高木 長	聖徳中学	3

AIリーグ	104	中山 清司	大阪ナイトクラブ	1
	105	大野 大樹	彦根東高校	2
	106	辻村 真樹	八日市Jr	3

AJリーグ	107	松澤 勢児	甲南ワークス	3
	108	高山 雅規	North Lake	1
	109	山崎 滉斗	聖徳中学	2

AKリーグ	110	野田 晋太郎	八日市高校	1
	111	小寺 啓介	TUBASA	2
	112	北村 健次	湖東中学	3

ALリーグ	113	三十日 陸斗	彦根東高校	1
	114	藪内 昌人	能登川クラブ	2
	115	岡 勝利	朝桜中学	3

AMリーグ	116	山田 博規	彦卓会	1
	117	難波 隼佑	八幡工業高校	3
	118	高橋 翔馬	聖徳中学	2

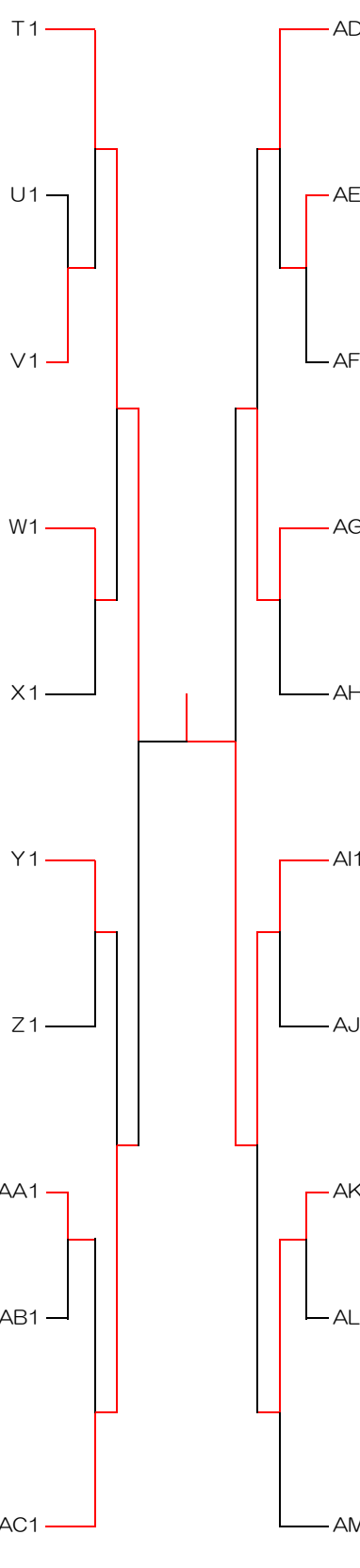

D 一般女子

A リーグ	1	宮本 歩	彦根東高校	1
	2	田口 真帆	稲枝卓栄会	2
	3	松下 とみ子	あかね卓球クラブ	4
	4	吉田 菜摘	湖東中学	3

B リーグ	5	福山 南	稲枝卓栄会	2
	6	村田 幸子	朝桜中学	3
	7	林 照子	彦根 j o y	1

C リーグ	8	村木 和佳	稲枝卓栄会	1
	9	猪上 気晴	彦根東高校	2
	10	北川 実侑	能登川中学	3

D リーグ	11	安居 遥	稲枝卓栄会	1
	12	仲谷 多賀子	彦根 j o y	2
	13	向井 真由美	朝桜中学	3

E リーグ	14	野田 彩瑚	稲枝卓栄会	2
	15	常喜 美咲	彦根東高校	1
	16	坂上 まゆみ	八日市クラブ	3

F リーグ	17	辻 沙耶佳	稲枝卓栄会	1
	18	小島 あかり	能登川中学	4
	19	二森 優希	彦根東高校	2
	20	笹川 果衣利	稲枝卓栄会	3

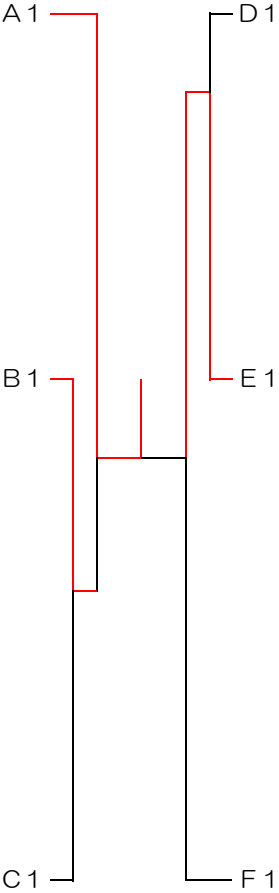

G 50以上男子

A リーグ	1	田中 宏昌	豊郷クラブ	2
	2	坂口 二郎	木曜卓友クラブ	4
	3	安井 寿	八日市クラブ	1
	4	佐伯 徳夫	蒲生クラブ	3

B リーグ	5	倉橋 満	八日市クラブ	1
	6	谷澤 吉和	豊郷クラブ	3
	7	上田 孝一	八日市高校	2
	8	古城 政男	ミックスクラブ	4

C リーグ	9	大村 徹	甲南ワークス	1
	10	松村 稔	能登川クラブ	4
	11	篠原 増雄	八日市クラブ	2
	12	後藤 直弘	豊郷クラブ	3

D リーグ	13	橋本 明	野洲クラブ	1
	14	吉田 輝一	豊郷クラブ	2
	15	武村 新三	八日市クラブ	3
	<del>16</del>	<del>平田 保則</del>	<del>木曜卓友クラブ</del>	<del>キ</del>

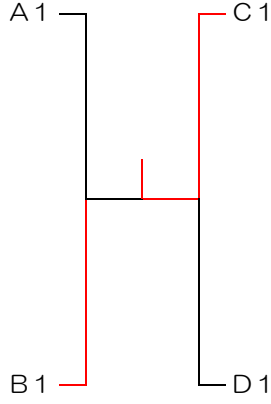

H 50以上女子

A リーグ	1	上田 広美	豊郷クラブ	1
	2	平尾 恵子	八日市クラブ	3
	3	岡田 妙子	木曜卓友クラブ	4
	4	梶森 恵子	あかね卓球クラブ	5
	5	後藤 恭子	豊郷クラブ	2

8	北岸 とよ子	コミスポようかいち
---	--------	-----------

B リーグ	6	松下 文代	あかね卓球クラブ	5
	7	元持 富子	豊郷クラブ	1
	8	北岸 とよ子	コミスポようかいち	2
	9	西田 文枝	木曜卓友クラブ	4
	10	青井 美恵子	木曜卓友クラブ	3

5	後藤 恭子	豊郷クラブ
---	-------	-------

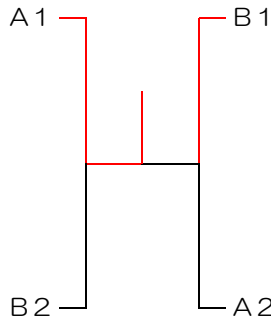



A 小学生男子

Aリーグ	1	小林 海斗	蒲生JSC	2
	2	仙波 優磨	あかねJr卓球クラブ	3
	3	道白 竜馬	栗野南卓球スポ少	1
	4	田辺 朝紀	栗野南卓球スポ少	4

Cリーグ	9	田辺 香貴	栗野南卓球スポ少	1
	10	久保 将麻	あかねJr卓球クラブ	3
	11	川池 佑喜	蒲生JSC	4
	12	田辺 温斗	栗野南卓球スポ少	2

Bリーグ	5	田中 啓陽	栗野南卓球スポ少	1
	6	河合 文悟	稲枝卓栄会	3
	7	神尾 優介	蒲生JSC	2
	8	尾上 椋飛	栗野南卓球スポ少	4

Dリーグ	13	辻 賢人	稲枝卓栄会	1
	14	梶田 一輝	あかねJr卓球クラブ	2
	15	武藤 秀敏	蒲生JSC	3
	16	渡辺 瑞紀	栗野南卓球スポ少	4

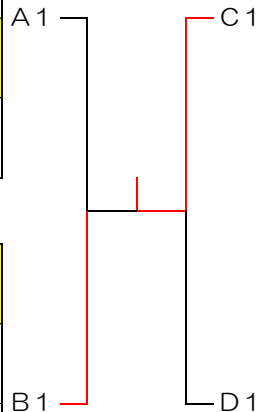

B 小学生女子

Aリーグ	1	辻 幸奈	稲枝卓栄会	1
	2	竹ノ内 花菜	蒲生JSC	2
	3	<del>門野 夏希</del>	<del>八日市Jr</del>	<del>キ</del>
	4	森田 真由	蒲生JSC	4
	5	神尾 百香	蒲生JSC	3

Bリーグ	6	鈴木 祐子	蒲生JSC	1
	7	尾崎 沙也加	蒲生JSC	3
	8	河合 桃子	稲枝卓栄会	4
	9	左崎 佑果	蒲生JSC	2

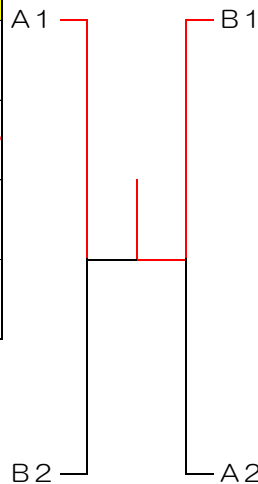

9	左崎 佑果	蒲生JSC
---	-------	-------

2	竹ノ内 花菜	蒲生JSC
---	--------	-------

### E 初心者男子

Aリーグ	1	草村 春樹	湖東中学	1
	2	筑木 裕也	朝桜中学	3
	3	佐藤 裕次	上海兵兵団	2
	4	山口 冬馬	能登川中学	4

Bリーグ	5	高橋 繁夫	東近江市	1
	6	島田 潤成	聖徳中学	3
	7	西川 元就	朝桜中学	2

Cリーグ	8	若林 快男	つつじクラブ	2
	9	陳 祥	上海兵兵団	1
	10	尾崎 弘樹	朝桜中学	3

Dリーグ	12	木下 開豊	能登川中学	1
	13	柴田 浩希	上海兵兵団	2
	14	堀江 諒太郎	朝桜中学	3

Eリーグ	15	加地 功	南部地区	3
	16	牧 立朗	朝桜中学	1
	17	井波 翔三郎	東近江市	2

Fリーグ	18	岡治 恒	東近江市	1
	18	小澤 善之助	つつじクラブ	2
	19	西村 文也	朝桜中学	3

Gリーグ		廣 島 剛	東近江市	3
	21	植田 壮彦	湖東中学	1
	22	山崎 由裕	能登川中学	2
	23	佐橋 実真	上海兵兵団	4

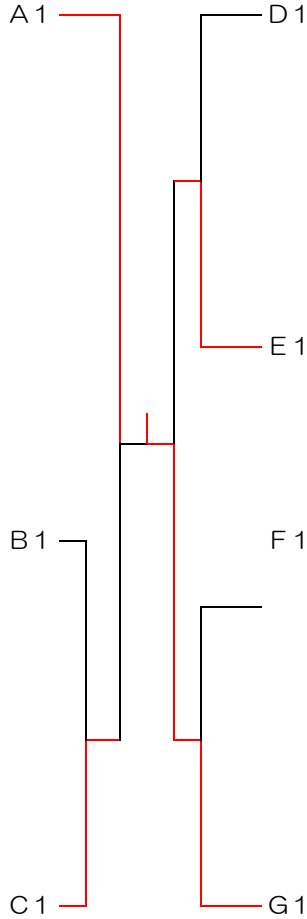

### F 初心者女子

Aリーグ	1	松井 彩音	能登川中学	
	2	林 久江	つつじクラブ	
	3	山本 緑	上海兵兵団	1

Bリーグ	4	矢田 喜美子	卓 会	1
	5	中澤 佳奈美	湖東中学	3
	6	井上 律子	ミックスクラブ	2

Cリーグ	7	清水 美重子	つつじクラブ	2
	8	大沢 米子	ミックスクラブ	1
	9	白川 美香	東近江市	3

Dリーグ	10	藤永 歌子	卓 会	1
	11	井波 さえ	東近江市	2
	12	古川 紗矢音	能登川中学	3

